

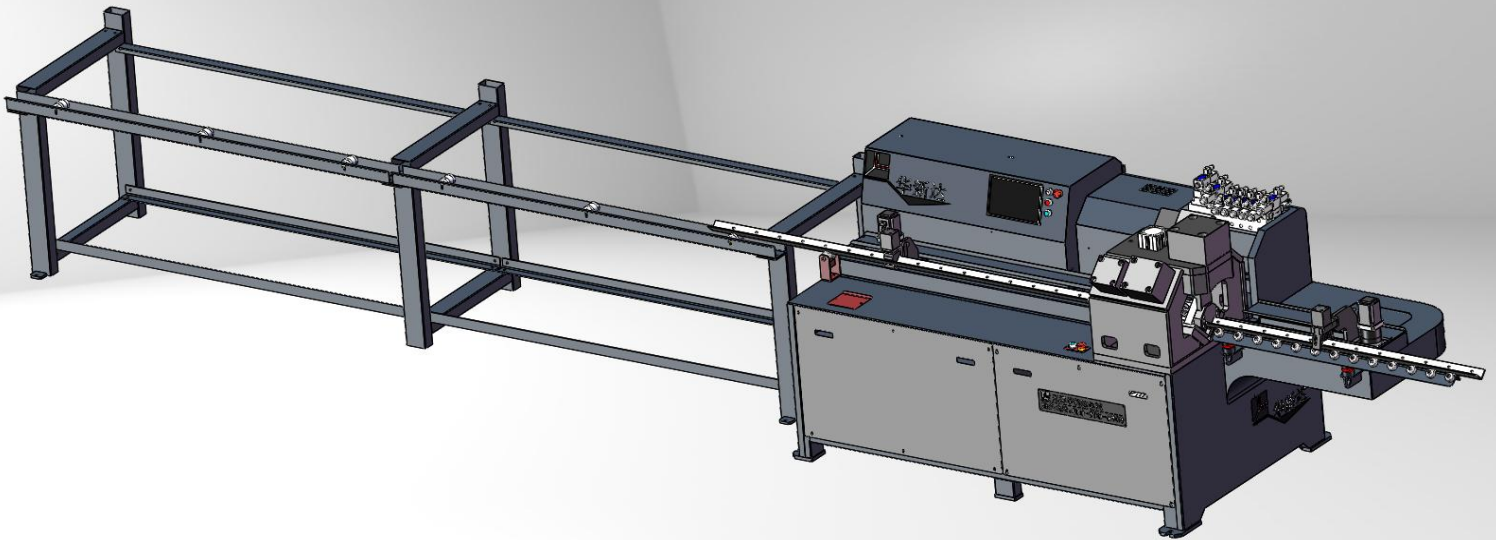

新款 5A不锈钢专机-角铁法兰下料机/重型机——技术方案



角铁下料机系列	配置	外形尺寸 占地面积
<p>新型 JA系列双伺服 J#重型-304 不锈钢-切双角 角铁法兰螺丝孔和铆钉孔面切角(3#4#5#角铁圆角 一样大不用换模具,也可以一直一圆,也可以单切 一个面的角)换角铁型号不调插片 设备型号: HXD-5A-C</p>	<p>2个切角模具</p>	<p>长*宽*高 3000*1500*1350</p>

双伺服 动 双滚珠丝杆传动 数控系统操作简单 大功率大油箱 大流 冷散热
换角 型号不 插片 换冲 底模弹簧不用拆油 易损件内耗减少 整机 尘



华新达双伺服角铁下料生产线设备

新款 5A不锈钢专机-角铁法兰下料机/重型机

主要特点与功能

- 1: 双伺服电机 动, 两电机无 歇 流式互补互换 料, 无尾料, 效率提 30%
- 2: 双滚珠丝杆传动, 保 精度更准确, 度更快
- 3: 整机 备了可承 5.5 的料架, 实现 松上料, 不浪 等待时
- 4: 直线方 体式组合, 床 台 CNC 精加工, 确保 备精度更
- 5: 全 压油 夹紧的机械手, 两机械手 流式互补互换, 夹紧可 , 确保反应灵敏不打滑
- 6: 独立的 压油 压料结构, 冲压每孔 住角 宽度 角, 实现孔在角 宽度方向的尺寸更精确, 实现 料回 时压料用更可
- 7: 效 冷机组, 450 升容积散热型油箱
- 8: 冲孔模具大创新, 解决3 4 5角 更换 具更方便, 更换冲 更快捷省力, 自动倒角结构可 节倒角的大小, 圆角/直角可互换
- 9: 生产效率: 含上料 75 秒每 6 米 (大小孔 120 的情况下, 单 度 1000mm 每根, 不含自动倒角的时) 系统 行 度可 故 自动报 , 单存储功能等
- 10: 孔 正 差不 2mm
- 11 支持6号角 做

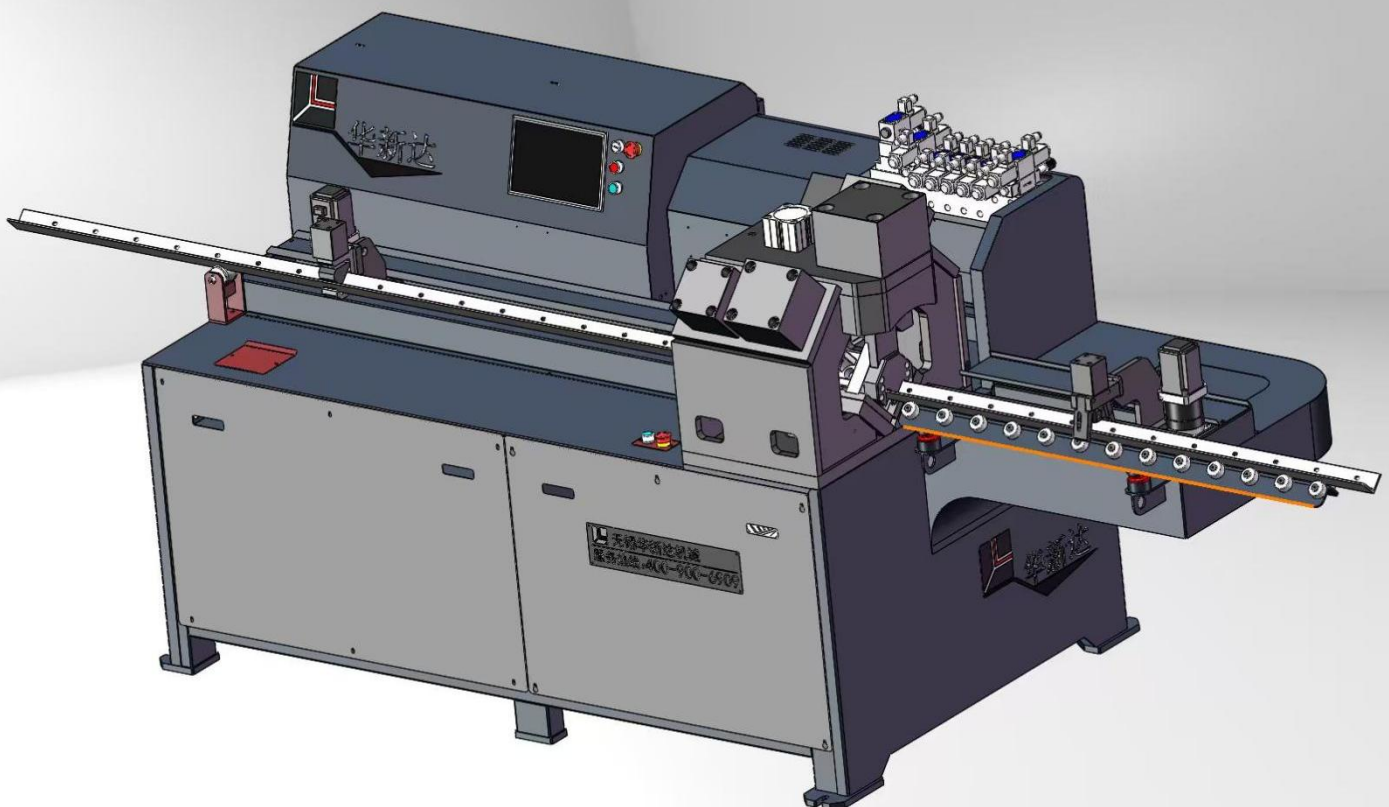



主要功能： 角铁内法兰铆钉孔的和螺丝孔的冲压和角铁的定尺剪断与自动倒角

新款5A不锈钢专机-角铁法兰下料机/重型机配置明细

1	角铁最小加工长度	20mm (可带 1 孔)
2	角铁最长加工尺寸	5980mm (0-220 个孔位)
3	适用角铁型号	30, 40, 50 (可定制)
4	冲压模具材质(冲针材质为 日本进口 DC53, 下模 SKD11)	镀锌角铁或普通黑钢角铁或 304 不锈钢 (30 和 40 角铁、50角铁)
5	所需电源和总功率	3 相 380v/50hz (16.75 千瓦)
6	控制系统	华新达主控系统优化版 (触屏工业电脑带存储功能)
7	运行驱动电机	2 组伺服电机驱动 (上海新时达知名品牌)
8	伺服驱动器	2 组 (上海新时达知名品牌)
9	液压系统主电机	11KW 皖淮知名品牌
10	液压油缸(无焊接方形工矿油缸,整体式)	共 7 组。其中剪断油缸缸径为 150
11	液压油泵 (33L)	RV23
12	PLC	信捷 8 核高速 48 点
13	重复定位精度	±0.01mm
14	模具模芯冲针材质	日本 DC53
15	双动力滚珠丝杆	25/25系列
16	主运行导轨滑块	30 系列
17	床身机架	CNC 加工中心精加工
18	配电柜 (含系统)	床身一体式
19	继电器	德国魏德米勒、施耐德
20	接触器和过载保护	正泰
21	油箱	450L
22	风冷机	RJ-355
23	电线电缆	数控机床专用高柔线缆 (国标)
24	运行最高速度	950mm/min
25	冲孔最高速度	整根 6 米分段总用时 70-80 秒 (不含自动倒角的时间)
26	设备外观颜色	蓝白黑
27	设备外形尺寸长宽高	8000*1500*1350mm
28	设备总质量	1750kg



无 华新 机械制 有 公司

——双伺服高速角铁法兰冲孔机-配置性能参数表



无锡华新达机械
wuxi huaxinda jixie

创新 / 合作 / 共

COMPANY PROFILE

公司简介

无 华新 机械制 有 公司专业研发, 制 , 售 备, 接 备, 激光切割机 备, 冷弯成型 备及各类五 模具研发制 我公司 生产, 售多 位压机, 冲床, 压站等 备, 公司尊 “ 实 拼 任” 的企业精神, 并以 信 共 开创经营理念, 创 良好的企业环境

我司拥有完善的加工 备和制 工艺, 标准化 全优化的 控制体系, 以及知 化的员工团 , 确保我们产品能更好的服务广大用户

以生产优 产品的准则, 全新的管理模式, 完善的技术, 周到的服务, 卓 的品 为生存根本, 我们始终坚持用户至上用心服务于客户, 良好信誉 得众多客户信

地址: 苏省无 市惠山区前洲工业 区 业 16号

电 : 400-900-6909 传真: 0510-83501901

地址: 苏省无 市惠山区前洲工业 区 业 16号 官网: <http://www.wxhuaxinjx.com/>

电 : 400-900-6909



企业愿景与使命

★愿景：

致力于成为机械制 域的标杆企业， 技术创新和优 服务推动行业 步，打 流的智能装备制 商

★使命：

聚焦客户 求，提供 性价比的机械产品和解决方案，助力客户成功，同时推动制 业的可持续发展

核心价值观

★ 信为本：

注 商业 德，与客户 供应商建立 期信任关系

★精益求精：

求产品品 的极致化，严格把控生产流程，确保每 环节的可 性

★创新；(动) k

励技术研发和工艺 新，推动智能化 数字卓 x k

★ 信为本；(动) k

注 商业 德，与客户 供应商建立 期信任关系

人 事

地址：江苏省无锡市惠山区前洲工业

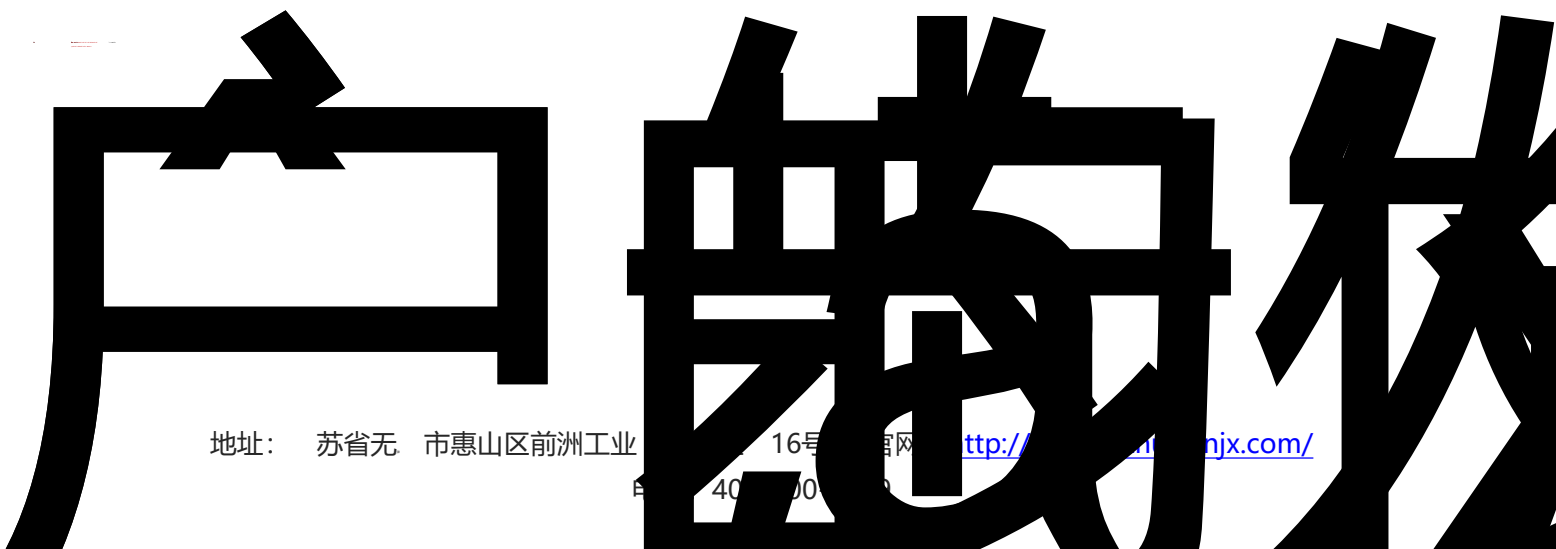



无 华新 机械制 有 公司

——双伺服高速角铁法兰冲孔机-配置性能参数表



应用企业与典型案例



海南 源空 暖 工程有 公司
 无 管 管 制 有 公司
 苏 班环保科技有 公司
 山东中威空 备 团暖 有 公司
 安徽 牛暖 备有 公司
 中 建 团机电安装有 公司
 河南 备有 公司
 双宇 备工程有 公司
 文特森机械科技(福建)有 公司
 安徽 备科技有 任公司
 上海 暖 环保 备有 公司
 武汉盛宏 工程有 公司
 杭州众创暖 备有 公司
 苏州学友机电工程有 公司
 上海 暖 备有 公司
 海南和众暖 备有 公司
 安徽联泰 火材料有 公司
 州腾 利暖 科技有 公司
 西安大益机电科技有 公司
 苏州 全 环保 备有 公司
 天 团有 公司
 苏州 州 管制 有 公司

上海程 暖 备有 公司
 宇智能科技有 公司
 盐城智 楼宇智能科技有 公司
 海南暖 实业有 公司
 上海程 暖 备有 公司
 广东 泰环保科技有 公司
 瑰宝新材料股份有 公司
 四川 科技有 公司
 苏州百益宏暖 备有 公司
 福建华泰 空 装备有 公司
 苏 牛 备有 公司
 湖南联泰 备有 公司
 河南红旗实业发展有 公司
 福建善容 新材料有 公司
 无 安胜捷暖 科技有 公司
 常州市 机械科技有 公司
 苏州 业 备有 公司
 武汉易工暖 机电工程有 公司
 庆 成瑞 备安装有 公司
 云南 士 备有 公司
 西林 备有 公司
 宁波天 备有 公司

由于篇幅空间有限，更多合作单位没能一一列举

地址： 苏省无 市惠山区前洲工业 区 业 16号 官网：<http://www.wxhuaxinjx.com/>

电 ： 400-900-6909



企业荣誉

